

강진청자박물관 학술총서 17

강진 고려청자의
최근 발굴조사 성과
특별전

—
SPECIAL EXHIBITION
RECENT EXCAVATIONS OF
GANGJIN CELADONS

일러두기

- 1 이 책은 강진청자박물관이 2013년 7월 27일부터 9월 29일까지 개최한 특별전 “강진 고려청자의 최근 발굴조사 성과”의 전시도록입니다.
- 2 현재 (재)민족문화유산연구원에서 발굴조사를 실시한 대구면 사당리 43호 청자요지, 용운리 63호 청자요지, 성전면 월남사지, 도암면 용혈암지의 주요 유물을 수록했습니다.
- 3 발굴된 유물이 대부분 파편 상태이기 때문에 일부 유물에 대해서는 原形을 추정할 수 있도록 도면과 3D, 그리고 이것을 바탕으로 강진청자박물관에서 복원품을 제작·촬영하여 수록했습니다.
- 4 각 유물의 출토위치는 유물에 기재된 넘버링과 발굴 약보고서의 내용을 인용했습니다.

목차 CONTENTS

특별전을 열며	4
EXHIBITION OPENING	
—	
대구면 사당리	
43호 요지	6
SADANG-RI NO.43 KILN SITE	
IN DAEGU-MYEON	
대구면 용운리	
63호 요지	52
YONGUN-RI NO.63 KILN SITE	
IN DAEGU-MYEON	
성전면	
월남사지	66
WOLNAM TEMPLE SITE	
IN SEONGJEON-MYEON	
도암면	
용혈암지	92
YONGHYEOLAM SITE	
IN DOAM-MYEON	
—	
도판목록	100
LIST OF PLATES	

특별전을 열며

올해는 강진청자박물관 개관 16주년이 되는 해입니다. 제41회 강진청자축제와 박물관 개관 16주년을 기념하는 특별전을 마련하여 여러분을 초대합니다.

강진군은 최근 강진군내의 여러 유적에 대한 발굴조사를 실시하여 많은 문화유산을 얻게 되었습니다. 대구면 사당리 43호 청자요지와 용운리 63호 청자요지, 성전면 월남사지, 도암면 용혈암지에서 많은 고려시대 청자가 확인되었습니다.

고려시대 500여 년간 강진에서 생산된 청자는 고려시대 당시 수도였던 개성은 물론 전국 각지의 건물지, 사찰, 분묘에서 소비되었으며, 이번 특별전 전시유물 역시 생산지였던 요지(가마터)와 소비지였던 사찰에서 발굴된 유물을 선보이게 된 것입니다.

강진군은 앞으로도 고려청자 연구가 활발히 이루어질 수 있도록 노력할 것이며, 이번 특별전이 일반인뿐만 아니라 고려청자를 연구하는 분들에게 소중한 기회가 되길 바랍니다.

끝으로 이번 특별전에 유물을 대여해 주신 (재)민족문화유산연구원 관계자 여러분께 진심으로 감사드리며, 특별전 준비로 노고가 많았을 청자박물관 직원들에게도 깊은 감사의 마음을 전합니다.

2013년 7월

강진군수 강진원

EXHIBITION OPENING

Celebrating the 16th anniversary of Gangjin Celadon Museum, I am delighted to invite you to the 41st Gangjin Celadon Festival and the Special Exhibition.

Due to the excavation of historical remains in Gangjin-gun, Gangjin-gun recently gained a variety of cultural heritages. For example, celadon produced in Goryeo Period has been found in No.43 Celadon Kiln Site in Sadang-ri of Daegu-myeon, No. 63 Celadon Kiln Site in Yongun-ri, Wolnam temple site in Seongjeon-myeon, and Yonghyeolam site in Doam-myeon.

For 500 years in the Goryeo Period, Gangjin celadon was used in Gaeseong (the capital of the Goryeo Dynasty) building remains, Buddhist temples, and tombs throughout the nation. In particular, the exhibit pieces were excavated from kiln sites where the celadon was produced, and Buddhist temples where the celadon was used.

Gangjin-gun will actively support the research of Goryeo Celadon, and I hope that the special exhibition will be a valuable opportunity for both regular visitors and researchers of the Goryeo Celadon.

Finally, I sincerely appreciate National Cultural Asset Research Institute Foundation which provides historical and cultural remains for the special exhibition. I also express my gratitude to all Celadon Museum staff members who have spared no efforts to host the special exhibition.

July 2013

Mayor of Gangjin Gang Jin-won





대구면 사당리43호 요지 大口面 沙堂里43號 窯址

SADANG-RI NO.43 KILN SITE IN DAEGU-MYEON

사당리 43호 요지에서는 청자가마 1기와 폐기장, 수혈 폐기장 2개소, 숯가마 1기가 확인되었다. 청자가마는 반지하식 半地下式 단실 등요窯 壚窯이며 총 길이는 20m이다. 남아 있는 벽체의 높이는 10cm 내외로 북벽은 갑발을 2단으로 쌓은 상태로 남아있다. 트렌치 조사 결과 최후의 가마 벽체 하부에서 또 다른 벽체가 2개가 중첩되어 있어 이 가마는 처음 가마를 축조한 이후 2번에 걸친 개축이 있었음을 알 수 있다.

가마는 요전부 窯前部, 아궁이(甕房), 불턱, 번조실, 초벌칸 등 대체로 가마의 전체 규모를 알 수 있는 구조로 남아 있지만 가마의 상부 구조는 후대의 경작으로 인해 훼손된 상태이다. 번조실의 끝자락에 있는 초벌칸은 번조실 바닥보다 깊게 파여 있으며 폐 갑발의 상면을 이용해 받침으로 사용하여 그릇을 번조하였다.

출토유물로는 압출양각모란문이 있는 발과 접시, 음각 연판문이 시문된 발, 접시, 음각연판문통형잔, 무문의 소형접시, 평저접시, 음각앵무문 발과 접시, 음각연화절지문 매병, 장고, 도판 등이 출토되었다. 주로 내화토빛을 받침이 많고, 일부 모래빛을 받침과 모래받침, 규석받침이 확인된다.

주로 가마의 좌측에 위치한 폐기장과 2호 수혈폐기장의 유물이 43호 청자 가마의 생산품이었던 것으로 보인다. 출토 유물의 양상이 태안 대섬 출수유물과 유사성을 많이 보이고 있어서 사당리 43호 청자 가마의 운영시기는 고려 12세기 중반인 것으로 판단된다.



사당리 43호 청자요지 전경



가마 폐기장

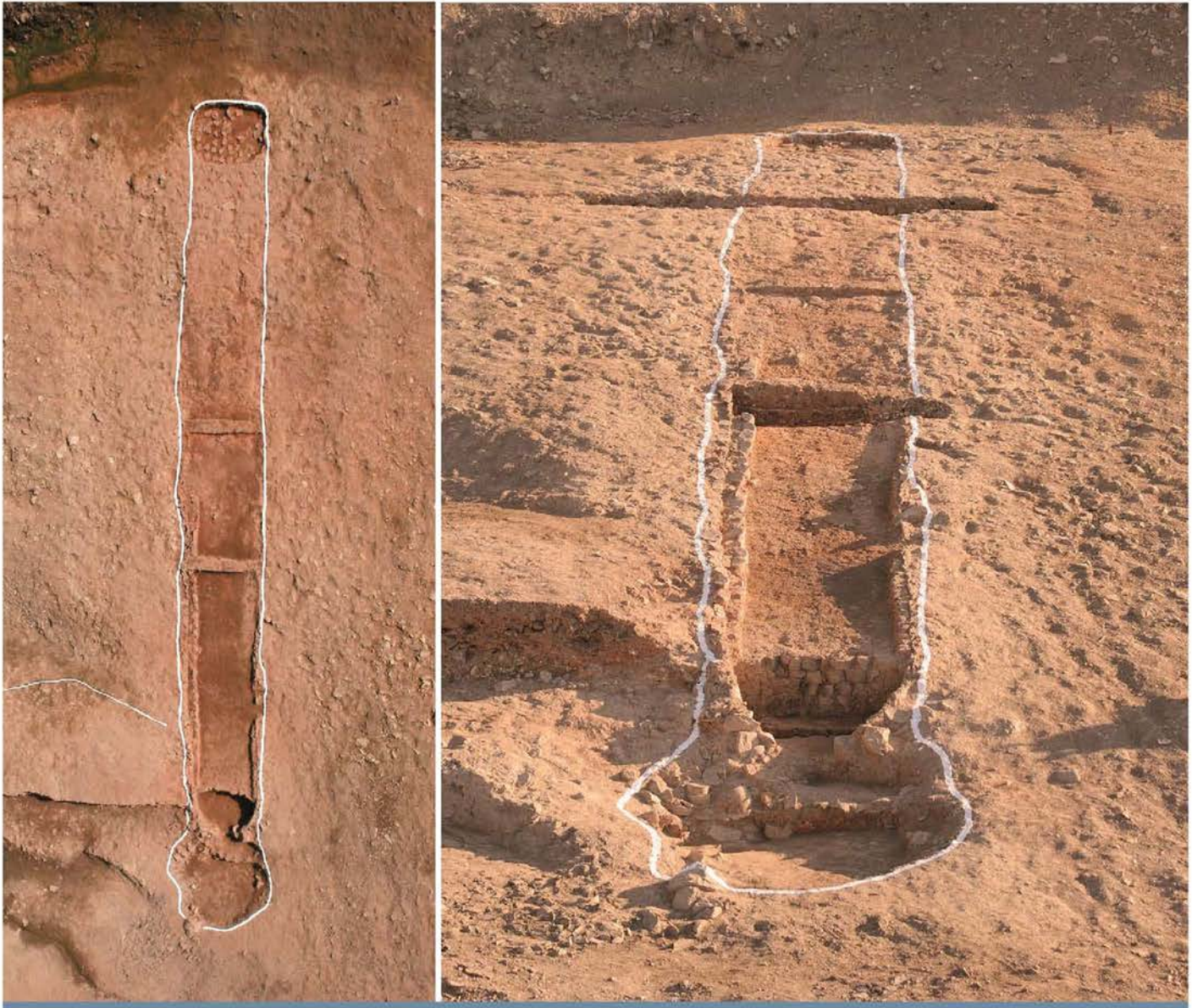

사당리 43호 청자 가마



요전부 전경



번조실 전경



볼텍 세부



빈조실 벽체 세부



초별칸



가마 벽체 중부 양상



초별칸 세부



001

모란무늬 발

靑瓷 陰刻 牡丹折枝文鉢

Celadon bowl with incised peony design

—

현재높이 4.0 굽지름 4.8

사당리43호 가마폐기장 출토





002

모란 Ning쿨무늬 발

靑瓷 壓出陽刻 牡丹唐草文 鉢

Celadon bowl with impressed peony scrolls design

—
현재높이 3.2 굽지름 5.0

사당리43호 가마폐기장 출토





003

모란무늬 접시

靑瓷 陰刻 牡丹折枝文 標匙

Celadon dish with incised peony design

-

높이 4.1 굽지름 4.9

사당리43호 가마폐기장 출토



004

모란무늬 꽃모양 접시

靑瓷 壓出陽刻 牡丹文 花形 標匙

Celadon flower-shaped dish with impressed peony design

—
높이 1.8 입지름 10.0 굽지름 2.8

사당리43호 가마폐기장 출토



005

앵무무늬 접시

靑瓷 壓出陽刻 鸚鵡文 標匙

Celadon dish with impressed parrot design

—
높이 2.2 입지름 9.5 굽지름 3.5

사당리43호 가마폐기장 출토



006

모란무늬 꽃모양 접시

靑瓷 壓出陽刻 牡丹文 花形 標匙

Celadon flower-shaped dish with impressed peony design

—
높이 2.0 입지름 9.5 굽지름 3.5

사당리43호 가마폐기장 출토

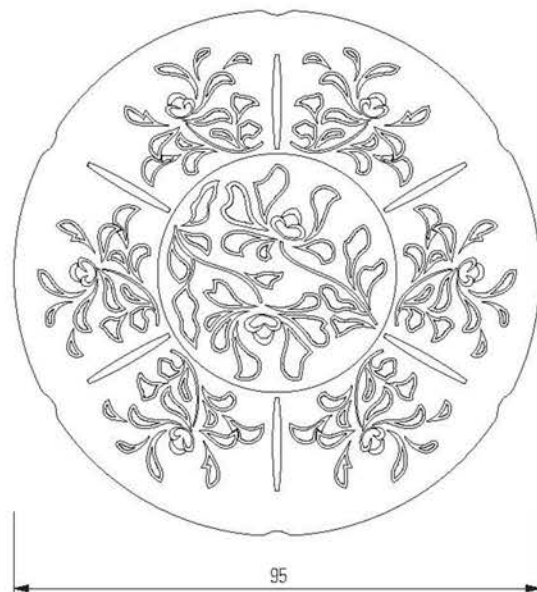



3D 시뮬레이션

모란무늬 꽃모양 접시(복원품)
 靑瓷 壓出陽刻 牡丹文 花形 碟匙
 Celadon flower-shaped dish with impressed peony design
 —
 강진청자박물관 제작



007

뚜껑

靑瓷 盖

Celadon lid

—

左 높이 2.4 지름 10.5

右 높이 1.9 지름 10.5

사당리43호 가마폐기장 출토



008

모란 · 파도 · 앵무무늬 발 초벌 편

靑瓷 壓出陽刻 牡丹文 · 陰刻 波濤文 · 陰刻 鸚鵡文 鉢 初燻 片

Shards of biscuit-fired bowl with peony, wave, parrot design

앵무문발 현재높이 2.2 굵지름 6.0

사당리43호 가마폐기장 출토



009
갑발
匣鉢
Saggar

—
높이 6.0~7.4 지름 25.0
사당리43호 가마폐기장 출토



010

오리모양 연적 초벌 편

靑瓷 鴨形 硯滴 初燔 片

Shard of biscuit-fired duck-shaped water dropper

—
현재높이 4.5

사당리43호 가마폐기장 출토



오리모양 연적(복원품)

靑瓷 鴨形 硯滴

Celadon duck-shaped water dropper

—
강진청자박물관 제작



011

연꽃무늬 매병 초벌 편

靑瓷 陰刻 蓮花折枝文 梅瓶 初燻 片

Shard of biscuit-fired *maebyeong* with incised lotus design

현재높이 28.0 굵지름 17.8

사당리43호 가마폐기장 출토

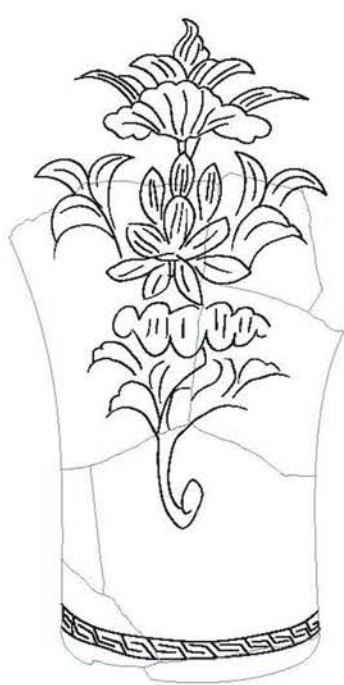

연꽃무늬 매병(복원품 初燻/再燻)
靑瓷 陰刻 蓮花折枝文 梅瓶 初燻片
Celadon *mæbyeong* with incised lotus design

강진청자박물관 제작





012

연꽃잎무늬 접시

靑瓷 陰刻 蓮瓣文 標匙

Celadon bowl with incised lotus design

—

높이 5.0 입지름 16.4 굽지름 5.0

사당리43호 봉봉부 출토





013

모란무늬 발

靑瓷 壓出陽刻 牡丹文 鉢

Celadon bowl with impressed peony design

—

높이 5.9 입지름 20.0 굽지름 6.4

사당리43호 봉통부 출토





014
 접시
 靑瓷 標匙
 Celadon dish

左 높이 2.4 입지름 10.3 굽지름 5.0
 右 높이 2.6 입지름 10.6 굽지름 3.6
 사당리43호 봉통부 출토





015

물결무늬 청자 편

靑瓷 陰刻 波狀文 片

Celadon with incised wave design

-

길이 19.4

사당리43호 봉통부 출토





016

발

靑瓷鉢

Celadon bowl

—
높이 7.2 입지름 17.7 굽지름 6.0
사당리43호 1호 수혈폐기장 출토





017

국화무늬 완

靑瓷 堆花 菊花文 碗

Celadon bowl with painted chrysanthemum design

—
현재높이 3.1 굽지름 4.8

사당리43호 1호 수혈폐기장 출토



018

모란 Ning쿨무늬 접시

靑瓷 壓出陽刻 牡丹唐草文 花形 楨匙

Celadon dish flower-shaped with impressed peony scrolls design

높이 3.7 입지름 18.5 굽지름 5.4

사당리43호 1호 수혈폐기장 출토

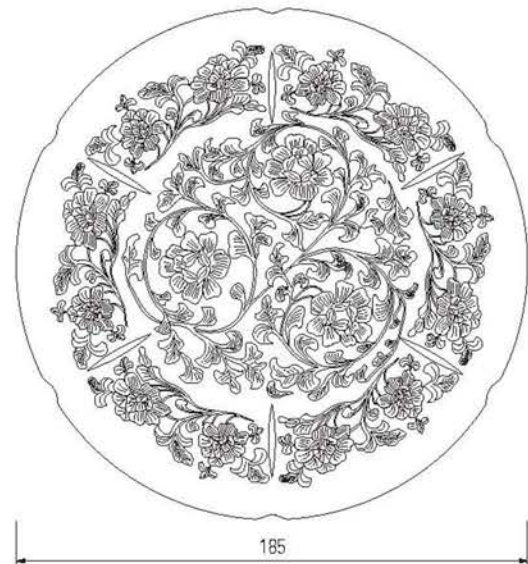



3D 시뮬레이션

모란 넝쿨무늬 접시(복원품)

靑瓷 壓出陽刻 牡丹唐草文 花形 樣匙

Celadon dish flower-shaped with impressed peony scrolls design

강진청자박물관 제작



019

접시

靑瓷 標匙

Celadon dish

—

左 높이 2.2 입지름 10.1

사당리43호 1호 수혈폐기장 출토

右 높이 2.9 입지름 10.2

사당리43호 2호 수혈폐기장 출토



020

참외모양 매병

靑瓷 瓜形 梅瓶 片

Celadon shard lobed *maebyeong*

—
현재높이 17.7

사당리43호 1호 수혈폐기장 출토



021

모란무늬 합 뚜껑

靑瓷 陰刻 牡丹文 盒 蓋

Celadon lid with incised peony design

높이 5.5 지름 23.7

사당리43호 1호 수혈폐기장 출토

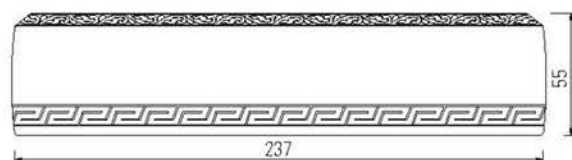



3D 시뮬레이션

모란무늬 합(복원품)
 靑瓷 陰刻 牡丹文 盒
 Celadon case with incised peony design
 —
 강진청자박물관 제작



022

여지무늬 발

靑瓷 象嵌 荔枝文 鉢

Celadon bowl with inlaid litchi design

—
높이 6.2 입지름 20.4 굽지름 6.4

사당리43호 1호 수혈폐기장 출토



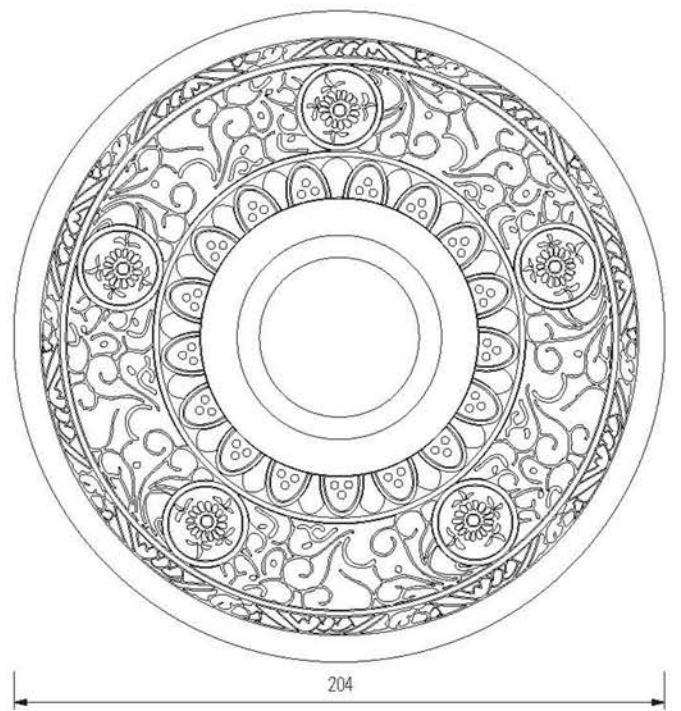
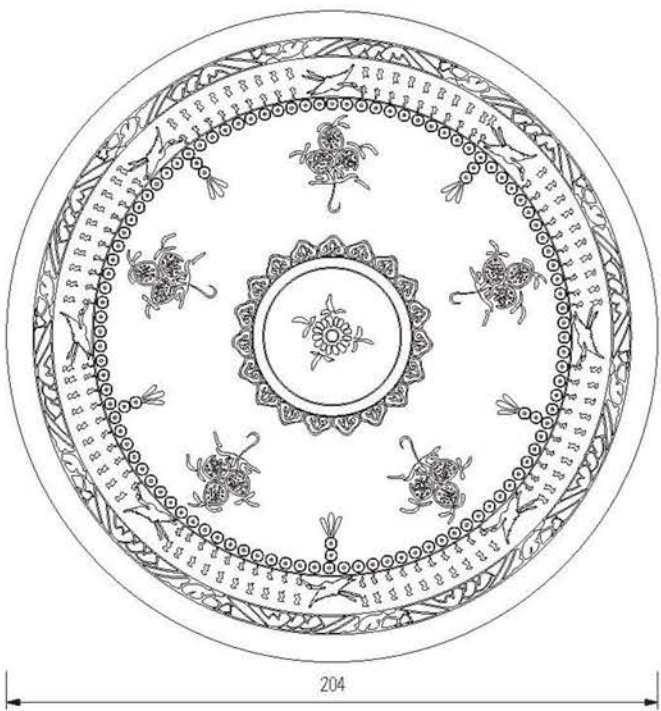

023

국화무늬 발

靑瓷 象嵌 菊花折枝文鉢

Celadon bowl with inlaid chrysanthemum design

—
높이 5.2 입지름 18.0 굽지름 5.1

사당리43호 1호 수혈폐기장 출토



024

국화무늬 잔받침

靑瓷 象嵌 菊花文 盞臺

Celadon cup-stand with inlaid chrysanthemum design

현재높이 5.8 굽지름 8.7

사당리43호 1호 수혈폐기장 출토



025

국화무늬 유병

靑瓷 象嵌 菊花文 油瓶

Celadon bottle with inlaid chrysanthemum design

높이 4.5 입지름 2.6 굽지름 5.4

사당리43호 1호 수혈폐기장 출토



026

발
靑瓷鉢
Celadon bowl

—
급지름 5.3

사당리43호 2호 수혈폐기장 출토



027

‘彦臣’이 새겨진 발

靑瓷 陰刻 ‘彦臣’銘鉢

Celadon bowl with incised inscription of ‘彦臣’

—
높이 6.1 입지름 17.5 굽지름 5.0

사당리43호 2호 수혈폐기장 출토



모란 Ning쿨무늬 발

靑瓷 壓出陽刻 牡丹唐草文 花形鉢

Celadon flower-shaped bowl with impressed peony scrolls design

—
높이 6.3 입지름 20.5 굽지름 5.1

사당리43호 2호 수혈폐기장 출토

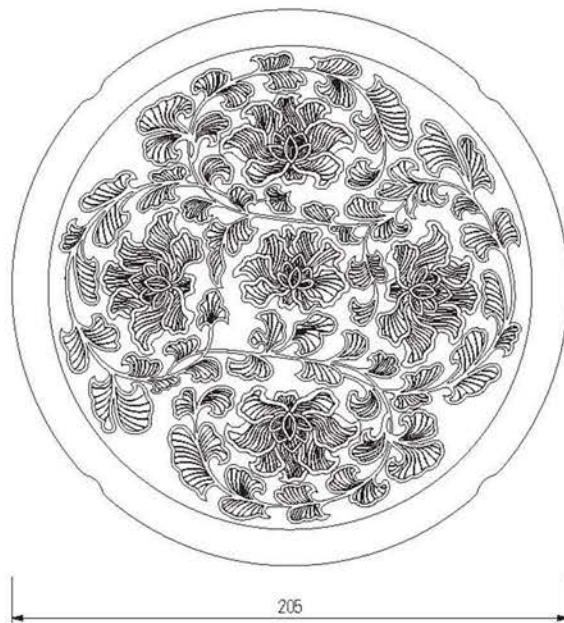



3D 시뮬레이션

모란 넝쿨무늬 발(복원품)
 靑瓷 壓出陽刻 牡丹唐草文 花形鉢
 Celadon flower-shaped bowl with impressed peony scrolls design
 —
 강진청자박물관 제작





029

연꽃잎무늬 접시

靑瓷 陽刻 蓮瓣文 標匙

Celadon dish with carved lotus design

—

높이 4.9 굽지름 4.5

사당리43호 2호 수혈폐기장 출토





030

접시

靑瓷 標匙

Celadon dish

-

높이 4.0 입지름 18.0 굽지름 5.4

사당리43호 2호 수혈폐기장 출토



031

접시

靑瓷 標匙

Celadon dish

-

높이 3.0~3.2 입지름 13.8 굽지름 3.6

사당리43호 2호 수혈폐기장 출토



032

접시

靑瓷 標匙

Celadon dish

-

높이 3.3~3.8 입지름 13.9~14.1 굽지름 4.4

사당리43호 2호 수혈폐기장 출토



033

접시

靑瓷 標匙

Celadon dish

—
높이 2.4 입지름 10.1 굽지름 3.0
사당리43호 2호 수혈폐기장 출토



034

접시

靑瓷 標匙

Celadon dish

—
높이 2.2 입지름 9.2 굽지름 3.2
사당리43호 2호 수혈폐기장 출토



035

파초무늬 편

靑瓷 陰刻 芭蕉文片

Celadon shard with incised plantain design

—
현재길이 22.6 현재폭 20.7

사당리43호 지표수습 출토



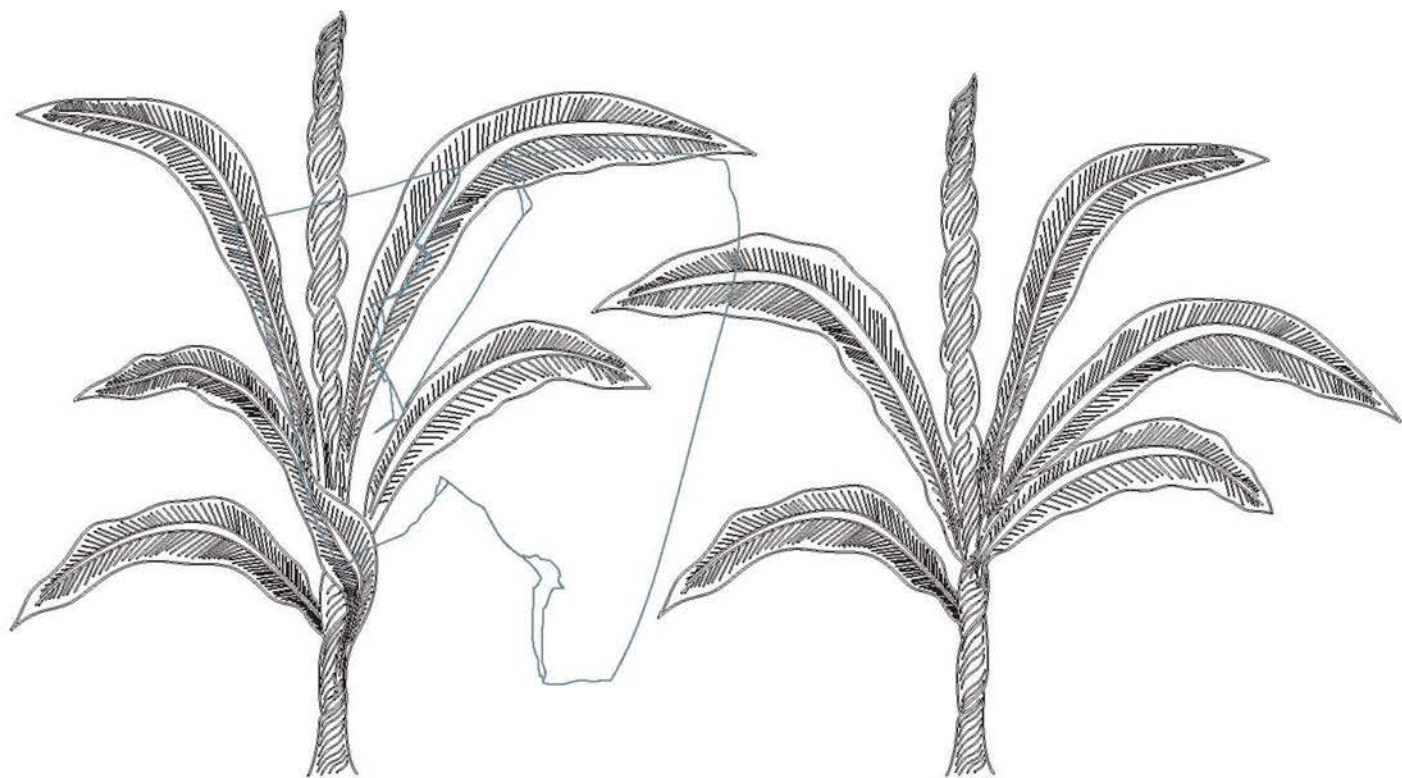





대구면 용운리63호 요지 大口面 龍雲里63號 窯址

YONGUN-RI NO.63 KILN SITE IN DAEGU-MYEON

용운리 63호 청자요지는 그동안 지표조사 결과 강진 지역의 청자요지 중에서 운영시기가 가장 빠르다고 판단된 유일한 요지이다. 2012년 발굴조사 결과 기존에 실시된 지표조사 출토품의 특징과 큰 차이점은 발견되지 않았고, 가마도 번조실 일부와 가마 좌측으로 얽은 퇴적층이 확인되었다.

가마는 지면을 일부 파고 축조한 반지하식(半地下式) 단실 등요(單室 登窯)이며 현재 남아 있는 길이는 4.8m, 가마바닥 폭은 1.3m이다. 인근 지역이 최근까지 경작과 모지조성 등으로 지형이 심하게 변형되었기 때문에 가마의 전면부가 유실된 상태이다.

출토유물은 원통형 갑발(圓筒形 匣鉢)과 갑발받침 등 요도구가 가장 많고, 일부 갑발 측면에는 음각기호와 통기공(通氣孔)이 뚫려 있기도 하다. 청자는 다완으로 사용한 해무리굽완이 가장 많이 출토되었는데, 대부분 내저면에 원각이 없는 경우가 많다. 이외에 내저면 가장자리에 음각선이 있는 발과 접시, 접시의 측면을 세로로 길게 눌러 꽃모양을 만든 화형접시, 광구병 편도 확인되었다.



용운리 63호 청자요지 전경



발굴조사 완료 후



가마 폐기장



가마바닥 노출상태



가마벽체



갑발



가마벽제 세부

036

해무리굽완
靑瓷 碗
Celadon bowl

—
높이 6.0 입지름 16.2 굽지름 6.1
용운리63호 퇴적층 출토



037

해무리굽완

靑瓷 碗

Celadon bowl

左 높이 5.1 굽지름 5.1

右 현재높이 4.7 굽지름 5.3

용운리63호 퇴적층 출토



038

해무리굽완

靑瓷 碗

Celadon bowl

右 현재높이 3.0 굽지름 5.4

용운리63호 퇴적층 출토



039

접시·발

靑瓷 標匙·鉢

Celadon dish·bowl

左 높이 3.1 굵지름 6.2

右 현재높이 4.5 굵지름 6.9

용운리63호 퇴적층 출토



040

꽃모양 접시

靑瓷 花形 楩匙

Celadon flower-shaped dish

—
높이 3.6 입지름 11.0 굽지름 5.8

용운리63호 최적층 출토



041
갑발
匣鉢
Saggars

—
용운리63호 퇴적층 출토



042
갑발
匣鉢
Saggar

—
높이 13.0 지름 23.0
용운리63호 퇴적층 출토



043

갑발

匣鉢

Saggar

—

높이 7.7 지름 15.7

용운리63호 퇴적층 출토



044

갑발받침

匣鉢臺

Saggar stand

—

높이 3.5 지름 22.3

용운리63호 퇴적층 출토







성전면 월남사지 城田面 月南寺址

WOLNAM TEMPLE SITE IN SEONGJEON-MYEON

강진 성전면 월남사지는 전라남도 기념물 제125호로 지정되어 있으며 보물 제298호 월남사지 3층석탑과 보물 제313호 진각국사비 등이 위치해 있어 역사적으로 중요한 유적이다. 월남사지 사역의 체계적인 정비 복원을 위해 연차적으로 발굴을 진행했으며, 2012년에는 시굴조사와 1차 발굴조사가, 2013년 올해에는 2차 발굴조사가 진행중에 있다. 시굴조사에서는 건물지를 확인하였고, 진각국사비와 인접한 지역을 중심으로 1차 발굴이 실시되었다.

『신증동국여지승람(新增東國輿地勝覽)』에는 월남사가 眞覺國師 慧謙(1178~1234)이 창건하였으며 이규보가 찬한 비가 있다고 기록되어 있기는 하지만 월남사의 창건 연대는 3층석탑이 백제계통의 석탑이라는 점, 백제와 통일신라 시대의 것으로 보이는 기와가 출토된 점으로 보아 훨씬 전이었을 가능성도 있다.

출토유물로는 청자를 비롯한 많은 양의 자기류가 대부분을 차지하고, 이외에 석제 차 멧돌, 금동풍탁도 출토되었다. 청자는 대부분 고려중기 이후에 해당하는 유물이 많고 고려후기를 대표하는 간지명 청자 중에 '己巳'(1329년)가 새겨진 발 편이 출토되기도 했다.

발과 접시 이외에도 상감국화문팔각화분, 약연봉(藥緣奉), 투각퇴화나비문기대, 음각연화절지문판 등 특수한 기종이 확인되어 당시 월남사의 사세를 짐작할 수 있다.



1차 발굴조사 트렌치 배치도



3층석탑



월남사지 근경



'內瞻'명 분청사기, 10트렌치 출토



금동풍탁, 10트렌치 출토



석제 차 맷돌, 2트렌치 출토



045

발

靑瓷鉢

Celadon bowl

-

높이 8.1 입지름 19.0 굽지름 6.3
월남사지 시굴조사 3-1트렌치 출토





046

완

靑瓷 黑釉 碗

Celadon bowl with black glaze

—

높이 7.4 입지름 16.0 굽지름 5.0

월남사지 시굴조사 2-17트렌치 출토



047

구름·학무늬 완

靑瓷 象嵌 雲鶴文 碗

Celadon bowl with inlaid cloud and crane design

높이 6.1 입지름 12.0 굽지름 3.9

월남사지 1차발굴 3트렌치 출토



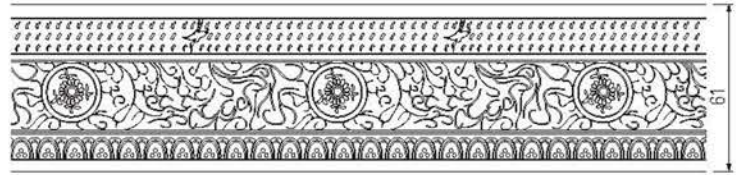
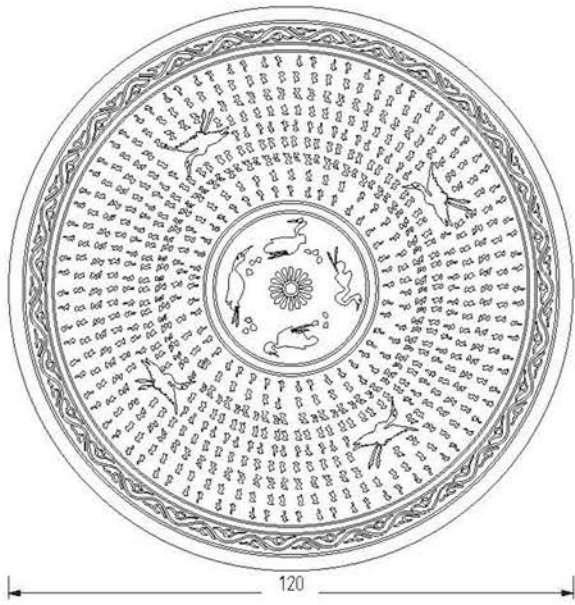

구름·학무늬 안(복원품)

靑瓷 象嵌 雲鶴文 碗

Celadon bowl with inlaid cloud and crane design

강진청자박물관 제작



048

연꽃넙쿨무늬 발

靑瓷 象嵌 蓮花唐草文 鉢

Celadon bowl with inlaid lotus scrolls design

현재높이 3.2 굽지름 6.2

월남사지 시굴조사 2-12트렌치 출토

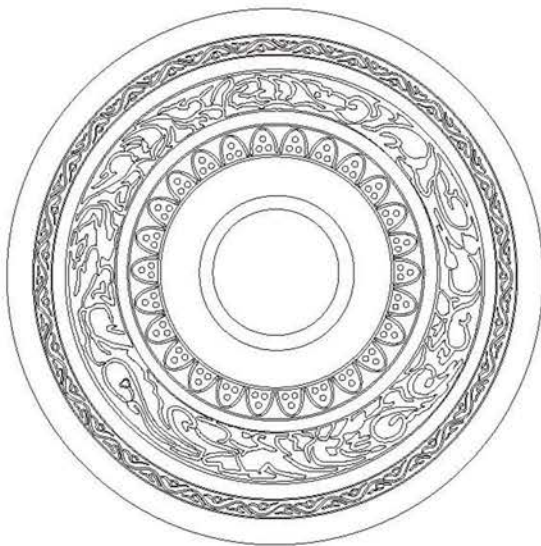

215

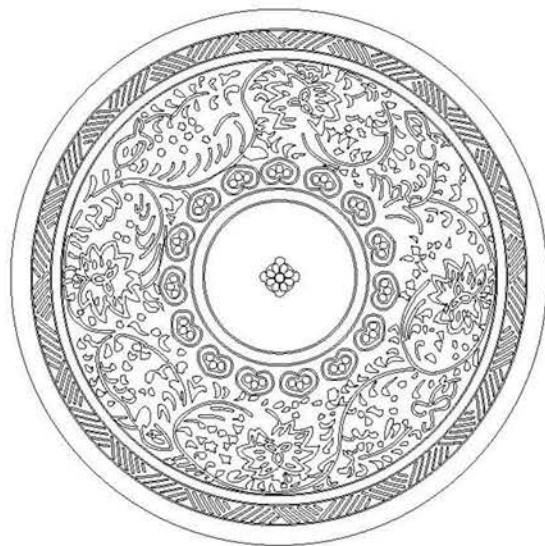

215

049

접시

靑瓷 楨匙

Celadon dish

—
높이 3.2 입지름 12.4 굽지름 6.2
월남사지 시굴조사 3-1트렌치 출토



050

접시

靑瓷 楨匙

Celadon dish

—
높이 1.9 입지름 9.9 굽지름 6.8
월남사지 1차발굴 5트렌치 출토



051

꽃모양 접시

靑瓷 壓出陽刻 花文 花形 標匙

Celadon flower-shaped dish with impressed flower design

左 높이 2.9 입지름 10.5 굽지름 6.2

월남사지 1차발굴 5트렌치 출토

右 높이 2.5 입지름 9.2 굽지름 5.0

월남사지 1차발굴 지표수습



052

접시

靑瓷 標匙

Celadon dish

—
높이 2.6 입지름 10.2 굽지름 4.9
월남사지 1차발굴 5트렌치 출토



053

접시

靑瓷 標匙

Celadon dish

—
높이 3.5 입지름 9.9 굽지름 4.5
월남사지 1차발굴 3트렌치 출토





054

여의두무늬 꽃모양 접시
 靑瓷 象嵌 如意頭文 花形 碟匙
 Celadon flower-shaped dish
 with inlaid the head of Anaruddha design

—
 높이 3.7 입지름 14.4 굽지름 5.9
 월남사지 시굴조사 3-3트렌치 출토





055

국화무늬 접시

靑瓷 象嵌 菊花文 標匙

Celadon dish with inlaid chrysanthemum design

—

높이 4.1 입지름 13.5 굽지름 6.5

월남사지 시굴조사 2-9트렌치 출토





056
 '己巳' 가 새겨진 발
 靑瓷 象嵌 '己巳' 銘 鉢
 Celadon dish with inlaid inscription of '己巳'

—
 굽지름 6.4
 월남사지 1차발굴 지표수습





057

여의두무늬 접시

靑瓷 象嵌 如意頭文 標匙

Celadon dish with inlaid the head of Anaruddha design

—

굽지름 5.2

월남사지 1차발굴 5트렌치 출토



국화무늬 뚜껑

靑瓷 象嵌 菊花文 蓋

Celadon lid with inlaid chrysanthemum design

左 높이 3.2 지름 8.0

월남사지 1차발굴 5트렌지 출토

右 높이 3.5 지름 8.9

월남사지 1차발굴 3트렌지 출토



059

도철무늬 사각 향로

靑瓷 壓出陽刻 鬘髮文 方形 香爐

Celadon incense burner with impressed *Taotie* design

—
현재높이 3.4

월남사지 시굴조사 3-3트렌치 출토



060

모란무늬 편

靑瓷 透刻象嵌 牡丹文 片

Celadon shard with inlaid peony design

—
월남사지 시굴조사 2-17트렌치 출토



061

국화무늬 팔각 화분

靑瓷 象嵌 菊花文 八角 花盆

Celadon flower pot with inlaid chrysanthemum design

—
현재높이 8.7

월남사지 시굴조사 2-18트렌치 출토

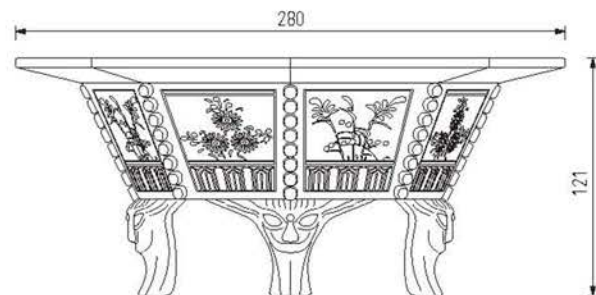
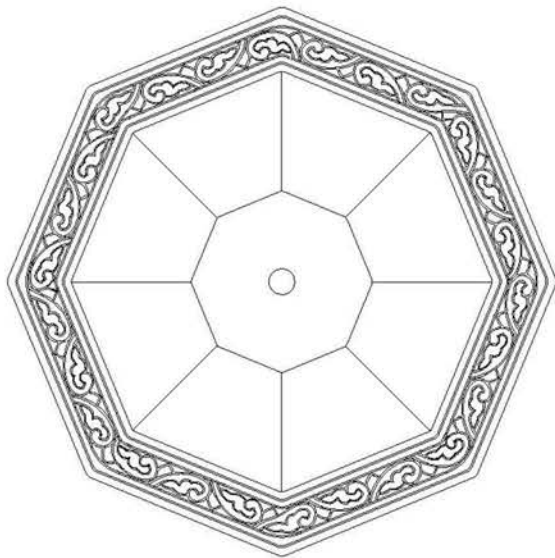



3D 시뮬레이션

국화무늬 팔각 화분(복원품)

靑瓷 象嵌 菊花文 八角 花盆

Celadon flower pot with inlaid chrysanthemum design

강진청자박물관 제작



062

나비무늬 그릇받침

靑瓷 透刻堆花 蝶文 器臺

Celadon stand with openwork-painted butterfly design

—

지름 20.5

월남사지 1차발굴 2트렌치 출토



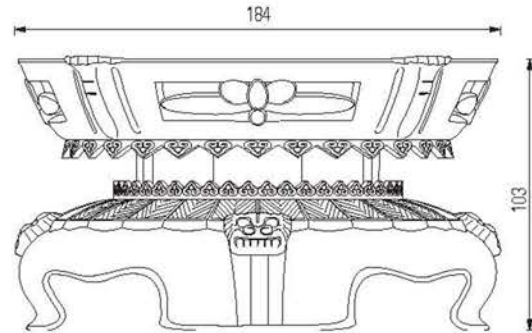
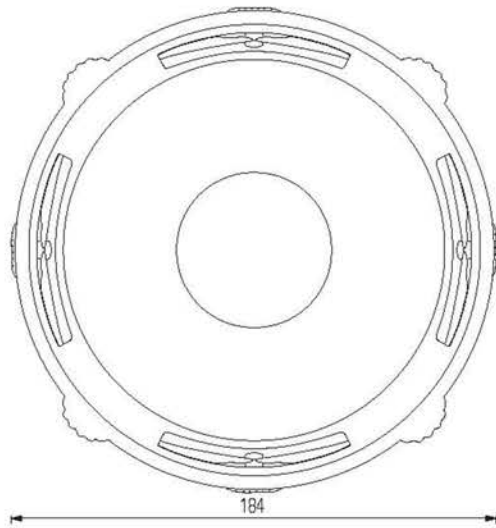

나비무늬 그릇받침(복원품)
 靑瓷 透刻堆花 蝶文 器臺
 Celadon stand with openwork-painted butterfly design
 —
 강진청자박물관 제작



063

약연봉

靑瓷 藥碾棒

Cealdon medicine mortar stick

—

현재길이 8.7 최대지름 6.4

월남사지 1차발굴 5트렌치 출토



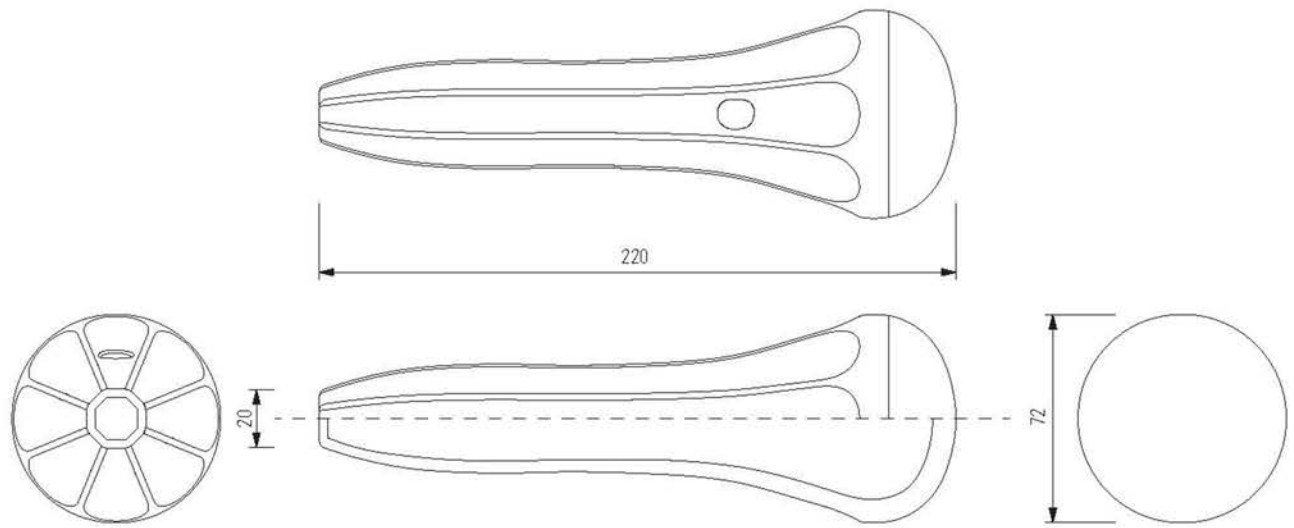

약연과 동 (복원품)
 靑瓷 藥碾棒
 Celadon medicine mortar
 —
 강진청자박물관 제작



064

연꽃무늬 판

靑瓷 陰刻 蓮花折枝文 板

Celadon tile with incised lotus design

가로 16.0 세로 16.7 두께 1.0

월남사지 시굴조사 2-8트렌치 출토



연꽃무늬 판(복원도)

靑瓷 陰刻 蓮花折枝文 板

Celadon tile with incised lotus design

강진청자박물관 제작

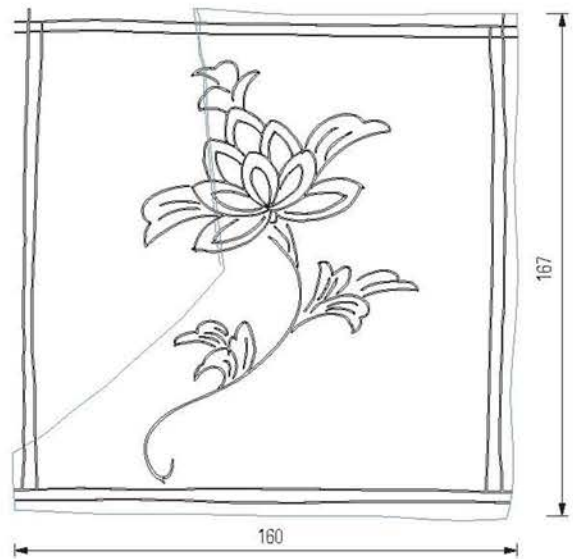



065

연꽃무늬 판

靑瓷 陰刻 蓮花折枝文 板

Celadon tile with incised lotus design

—

상 가로 15.9

월남사지 시골조사 2-4트렌치, 2-7트렌치 출토, 기증유물





도암면 용혈암지 道岩面 龍穴岩址

YONGHYEOLAM SITE IN DOAM-MYEON

용혈암은 강진 백련사 소속 암자로서 정확한 창건 연대는 알 수 없으나 1245년 4월 원묘국사(圓妙國師) 요세(了世)(1163~1245)가 주석했다는 기록이 있어 1245년 이전에는 창건되었음을 알 수 있다.

용혈암의 본사인 백련사는 고려시대의 불교 민중 운동인 백련결사를 주도했던 곳이며, 靜明國師 天因(1205~1248), 眞靜國師 天璣(1206~1294), 無畏國師 丁午 등도 주석한 고려의 대표적 사찰 가운데 하나이다. 용혈암은 『東文選』, 『萬德寺志』 등 관련 역사기록에 따르면 13세기까지는 운영됐으나 조선시대 전기에 폐사됐던 것으로 분석된다.

용혈암지는 현재 터만 남아 있으며 높이 4~5m의 높은 축대에 동서 20m, 서북 17m의 약 330㎡에 달하는 건물지가 있었던 것으로 보인다. 건물지 뒤편으로 길이 15m, 높이 2~2.5m의 동굴인 일명 '용혈龍穴'이 위치하고 있다. 건물지 2동과 석열 2기는 조선시대 것으로 추정된다.

출토유물은 기와를 비롯하여 청자와 분청사기 등이 출토되었는데 무엇보다 용혈 내부에서 청자 불상, 나한상 편이 다량으로 출토되었다.



용혈암지 근경



용열 입구



용열 내부조사 광경

066

불상 편

靑瓷 佛像 片

Celadon statue of the Buddha

—

현재높이 9.2

용혈암지 시굴조사 출토



067

불상, 나한상 편

靑瓷 佛像, 羅漢像 片

Celadon statue of the Buddha and Lohan

—

左에서 두 번째 현재길이 7.2

용혈암지 시굴조사 출토



068

불상 편

靑瓷 佛像 片

Celadon statue of the Buddha

—

左 현재길이 4.7

용혈암지 시굴조사 출토





069

불상 편

靑瓷 佛像 片

Celadon statue of the Buddha

右 현재높이 9.9

용혈암지 시굴조사 출토



070

불상 편

靑瓷 佛像片

Celadon statue of the Buddha

—

현재높이 10.7

용혈암지 시굴조사 출토



071

불상 편

靑瓷 佛像片

Celadon statue of the Buddha

—

右 현재높이 9.2

용혈암지 시굴조사 출토



도판 목록

대구면 사당리43호 요지
大口面 沙堂里43號 窯址
SADANG-RI NO.43 KILN SITE
IN DAEGU-MYEON

001
모란무늬 발
靑瓷 陰刻 牡丹折枝文 鉢
Celadon bowl with incised peony design

—
현재높이 4.0 굽지름 4.8
사당리43호 가마폐기장 출토

002
모란 닝쿨무늬 발
靑瓷 壓出陽刻 牡丹唐草文 鉢
Celadon bowl with impressed peony scrolls design

—
현재높이 3.2 굽지름 5.0
사당리43호 가마폐기장 출토

003
모란무늬 접시
靑瓷 陰刻 牡丹折枝文 碟
Celadon dish with incised peony design

—
높이 4.1 굽지름 4.9
사당리43호 가마폐기장 출토

004
모란무늬 꽃모양 접시
靑瓷 壓出陽刻 牡丹文 花形 碟
Celadon flower-shaped dish with impressed peony design

—
높이 1.8 입지름 10.0 굽지름 2.8
사당리43호 가마폐기장 출토

005
앵무무늬 접시
靑瓷 壓出陽刻 鸚鵡文 碟
Celadon dish with impressed parrot design

—
높이 2.2 입지름 9.5 굽지름 3.5
사당리43호 가마폐기장 출토

006
모란무늬 꽃모양 접시
靑瓷 壓出陽刻 牡丹文 花形 碟
Celadon flower-shaped dish with impressed peony design

—
높이 2.0 입지름 9.5 굽지름 3.5
사당리43호 가마폐기장 출토

007
뚜껑
靑瓷 蓋
Celadon lid

—
초 높이 2.4 지름 10.5
右 높이 1.9 지름 10.5
사당리43호 가마폐기장 출토

008
모란·파도·앵무무늬 발 초벌 편
靑瓷 壓出陽刻 牡丹文·陰刻 波濤文·
陰刻 鸚鵡文 鉢 初燻 片
Shards of biscuit-fired bowl with peony,
wave, parrot design

—
앵무무늬 현재높이 2.2 굽지름 6.0
사당리43호 가마폐기장 출토

009
갑발
匣鉢
Saggar

—
높이 6.0~7.4 지름 25.0
사당리43호 가마폐기장 출토

010
오리모양 연적 초벌 편
靑瓷 鴨形 硯滴 初燻 片
Shard of biscuit-fired duck-shaped water
dropper

—
현재높이 4.5
사당리43호 가마폐기장 출토

011
연꽃무늬 매병 초벌 편
靑瓷 陰刻 蓮花折枝文 梅瓶 初燻 片
Shard of biscuit-fired *maebyeong* with
incised lotus design

—
현재높이 28.0 굽지름 17.8
사당리43호 가마폐기장 출토

012
연꽃잎무늬 접시
靑瓷 陰刻 蓮瓣文 碟
Celadon bowl with incised lotus design

—
높이 5.0 입지름 16.4 굽지름 5.0
사당리43호 봉통부 출토

013
모란무늬 발
靑瓷 壓出陽刻 牡丹文 鉢
Celadon bowl with impressed peony design

—
높이 5.9 입지름 20.0 굽지름 6.4
사당리43호 봉통부 출토

014
접시
靑瓷 碟
Celadon dish

—
초 높이 2.4 입지름 10.3 굽지름 5.0
右 높이 2.6 입지름 10.6 굽지름 3.6
사당리43호 봉통부 출토

015
물결무늬 청자 편
靑瓷 陰刻 波狀文 片
Celadon with incised wave design

—
길이 19.4
사당리43호 봉통부 출토

016
발
靑瓷 鉢
Celadon bowl

—
높이 7.2 입지름 17.7 굽지름 6.0
사당리43호 1호 수혈폐기장 출토

017
국화무늬 완
靑瓷 堆花 菊花文 碗
Celadon bowl with painted chrysanthemum
design

—
현재높이 3.1 굽지름 4.8
사당리43호 1호 수혈폐기장 출토

018
모란 닝쿨무늬 접시
靑瓷 壓出陽刻 牡丹唐草文 花形 碟
Celadon dish flower-shaped with impressed
peony scrolls design

—
높이 3.7 입지름 18.5 굽지름 5.4
사당리43호 1호 수혈폐기장 출토

019

접시
靑瓷 標匙
Celadon dish

—
초 높이 2.2 입지름 10.1
사당리43호 1호 수혈폐기장 출토
右 높이 2.9 입지름 10.2
사당리43호 2호 수혈폐기장 출토

020

참외모양 배병
靑瓷 瓜形 梅瓶 片
Celadon shard lobed *maebyeong*

—
현재높이 17.7
사당리43호 1호 수혈폐기장 출토

021

모란무늬 합 뚜껑
靑瓷 陰刻 牡丹文 盒 蓋
Celadon lid with incised peony design

—
높이 5.5 지름 23.7
사당리43호 1호 수혈폐기장 출토

022

여지무늬 발
靑瓷 象嵌 荔枝文 鉢
Celadon bowl with inlaid litchi design

—
높이 6.2 입지름 20.4 굽지름 6.4
사당리43호 1호 수혈폐기장 출토

023

국화무늬 발
靑瓷 象嵌 菊花折枝文 鉢
Celadon bowl with inlaid chrysanthemum design

—
높이 5.2 입지름 18.0 굽지름 5.1
사당리43호 1호 수혈폐기장 출토

024

국화무늬 잔받침
靑瓷 象嵌 菊花文 盞臺
Celadon cup-stand with inlaid chrysanthemum design

—
현재높이 5.8 굽지름 8.7
사당리43호 1호 수혈폐기장 출토

025

국화무늬 유병
靑瓷 象嵌 菊花文 油瓶
Celadon bottle with inlaid chrysanthemum design

—
높이 4.5 입지름 2.6 굽지름 5.4
사당리43호 1호 수혈폐기장 출토

026

발
靑瓷 鉢
Celadon bowl

—
굽지름 5.3
사당리43호 2호 수혈폐기장 출토

027

‘彦臣’ 이 새겨진 발
靑瓷 陰刻 ‘彦臣’ 銘 鉢
Celadon bowl with incised inscription of ‘彦臣’

—
높이 6.1 입지름 17.5 굽지름 5.0
사당리43호 2호 수혈폐기장 출토

028

모란 넝쿨무늬 발
靑瓷 壓出陽刻 牡丹唐草文 花形 鉢
Celadon flower-shaped bowl with impressed peony scrolls design

—
높이 6.3 입지름 20.5 굽지름 5.1
사당리43호 2호 수혈폐기장 출토

029

연꽃잎무늬 접시
靑瓷 陽刻 蓮瓣文 標匙
Celadon dish with carved lotus design

—
높이 4.9 굽지름 4.5
사당리43호 2호 수혈폐기장 출토

030

접시
靑瓷 標匙
Celadon dish

—
높이 4.0 입지름 18.0 굽지름 5.4
사당리43호 2호 수혈폐기장 출토

031

접시
靑瓷 標匙
Celadon dish

—
높이 3.0~3.2 입지름 13.8 굽지름 3.6
사당리43호 2호 수혈폐기장 출토

032

접시
靑瓷 標匙
Celadon dish

—
높이 3.3~3.8 입지름 13.9~14.1 굽지름 4.4
사당리43호 2호 수혈폐기장 출토

033

접시
靑瓷 標匙
Celadon dish

—
높이 2.4 입지름 10.1 굽지름 3.0
사당리43호 2호 수혈폐기장 출토

034

접시
靑瓷 標匙
Celadon dish

—
높이 2.2 입지름 9.2 굽지름 3.2
사당리43호 2호 수혈폐기장 출토

035

파초무늬 편
靑瓷 陰刻 芭蕉文 片
Celadon shard with incised plantain design

—
현재길이 22.6 현재폭 20.7
사당리43호 지표수습 출토

대구면 용운리63호 요지
大口面 龍雲里63號 窯址

YONGUN-RI NO.63 KILN SITE
IN DAEGU-MYEON

036

해무리굽완
靑瓷 碗
Celadon bowl

—
높이 6.0 입지름 16.2 굽지름 6.1
용운리63호 퇴적층 출토

037
해무리굽완
靑瓷 碗
Celadon bowl
—
左 높이 5.1 굽지름 5.1
右 현재높이 4.7 굽지름 5.3
용운리63호 퇴적층 출토

038
해무리굽완
靑瓷 碗
Celadon bowl
—
右 현재높이 3.0 굽지름 5.4
용운리63호 퇴적층 출토

039
접시 · 발
靑瓷 碟匙 · 鉢
Celadon dish · bowl
—
左 높이 3.1 굽지름 6.2
右 현재높이 4.5 굽지름 6.9
용운리63호 퇴적층 출토

040
꽃모양 접시
靑瓷 花形 碟匙
Celadon flower-shaped dish
—
높이 3.6 입지름 11.0 굽지름 5.8
용운리63호 퇴적층 출토

041
갑발
匣鉢
Saggar
—
용운리63호 퇴적층 출토

042
갑발
匣鉢
Saggar
—
높이 13.0 지름 23.0
용운리63호 퇴적층 출토

043
갑발
匣鉢
Saggar
—
높이 7.7 지름 15.7
용운리63호 퇴적층 출토

044
갑발받침
匣鉢 臺
Saggar stand
—
높이 3.5 지름 22.3
용운리63호 퇴적층 출토

성전면 월남사지
城田面 月南寺址
WOLNAM TEMPLE SITE
IN SEONGJEON-MYEON

045
발
靑瓷 鉢
Celadon bowl
—
높이 8.1 입지름 19.0 굽지름 6.3
월남사지 시굴조사 3-1트렌치 출토

046
완
靑瓷 黑釉 碗
Celadon bowl with black glaze
—
높이 7.4 입지름 16.0 굽지름 5.0
월남사지 시굴조사 2-17트렌치 출토

047
구름 · 학무늬 완
靑瓷 象嵌 雲鶴文 碗
Celadon bowl with inlaid cloud
and crane design
—
높이 6.1 입지름 12.0 굽지름 3.9
월남사지 1차발굴 3트렌치 출토

048
연꽃넝쿨무늬 발
靑瓷 象嵌 蓮花唐草文 鉢
Celadon bowl with inlaid lotus scrolls
design
—
현재높이 3.2 굽지름 6.2
월남사지 시굴조사 2-12트렌치 출토

049
접시
靑瓷 碟匙
Celadon dish
—
높이 3.2 입지름 12.4 굽지름 6.2
월남사지 시굴조사 3-1트렌치 출토

050
접시
靑瓷 碟匙
Celadon dish
—
높이 1.9 입지름 9.9 굽지름 6.8
월남사지 1차발굴 5트렌치 출토

051
꽃모양 접시
靑瓷 壓出陽刻 花文 花形 碟匙
Celadon flower-shaped dish
with impressed flower design
—
左 높이 2.9 입지름 10.5 굽지름 6.2
월남사지 1차발굴 5트렌치 출토
右 높이 2.5 입지름 9.2 굽지름 5.0
월남사지 1차발굴 지표수습

052
접시
靑瓷 碟匙
Celadon dish
—
높이 2.6 입지름 10.2 굽지름 4.9
월남사지 1차발굴 5트렌치 출토

053
접시
靑瓷 碟匙
Celadon dish
—
높이 3.5 입지름 9.9 굽지름 4.5
월남사지 1차발굴 3트렌치 출토

054
여의두무늬 꽃모양 접시
靑瓷 象嵌 如意頭文 花形 碟匙
Celadon flower-shaped dish
with inlaid the head of Anaruddha design
—
높이 3.7 입지름 14.4 굽지름 5.9
월남사지 시굴조사 3-3트렌치 출토

055
국화무늬 접시
靑瓷 象嵌 菊花文 碟匙
Celadon dish with inlaid chrysanthemum
design
—
높이 4.1 입지름 13.5 굽지름 6.5
월남사지 시굴조사 2-9트렌치 출토

056

‘己巳’가 새겨진 받
靑瓷 象嵌 ‘己巳’銘鉢
Celadon dish with inlaid inscription
of ‘己巳’

—
굽지름 6.4
월남사지 1차발굴 지표수습

057

여의두무늬 접시
靑瓷 象嵌 如意頭文 碟匙
Celadon dish with inlaid the head
of Anaruddha design

—
굽지름 5.2
월남사지 1차발굴 5트렌치 출토

058

국화무늬 뚜껑
靑瓷 象嵌 菊花文 蓋
Celadon lid with inlaid chrysanthemum
design

—
左 높이 3.2 지름 8.0
월남사지 1차발굴 5트렌치 출토
右 높이 3.5 지름 8.9
월남사지 1차발굴 3트렌치 출토

059

도철무늬 사각 향로
靑瓷 壓出陽刻 饗養文 方形 香爐
Celadon incense burner with impressed
Taotie design

—
현재높이 3.4
월남사지 시굴조사 3-3트렌치 출토

060

모란무늬 편
靑瓷 透刻象嵌 牡丹文 片
Celadon shard with inlaid peony design

—
월남사지 시굴조사 2-17트렌치 출토

061

국화무늬 팔각 화분
靑瓷 象嵌 菊花文 八角 花盆
Celadon flower pot with inlaid
chrysanthemum design

—
현재높이 8.7
월남사지 시굴조사 2-18트렌치 출토

062

나미무늬 그릇받침
靑瓷 透刻堆花 蝶文 器臺
Celadon stand with openwork-painted
butterfly design

—
지름 20.5
월남사지 1차발굴 2트렌치 출토

063

약연봉
靑瓷 藥碾棒
Celadon medicine mortar stick

—
현재길이 8.7 최대지름 6.4
월남사지 1차발굴 5트렌치 출토

064

연꽃무늬 판
靑瓷 陰刻 蓮花折枝文 板
Celadon tile with incised lotus design

—
가로 16.0 세로 16.7 두께 1.0
월남사지 시굴조사 2-8트렌치 출토

065

연꽃무늬 판
靑瓷 陰刻 蓮花折枝文 板
Celadon tile with incised lotus design

—
上 가로 15.9
월남사지 시굴조사 2-4트렌치, 2-7트렌치 출토,
기증유물

도암면 용혈암지
道岩面 龍穴岩址

YONGHYEOLAM SITE
IN DOAM-MYEON

066

불상 편
靑瓷 佛像 片
Celadon statue of the Buddha

—
현재높이 9.2
용혈암지 시굴조사 출토

067

불상, 나한상 편
靑瓷 佛像, 羅漢像 片
Celadon statue of the Buddha and Lohan

—
左에서 두 번째 현재길이 7.2
용혈암지 시굴조사 출토

068

불상 편
靑瓷 佛像 片
Celadon statue of the Buddha

—
左 현재길이 4.7
용혈암지 시굴조사 출토

069

불상 편
靑瓷 佛像 片
Celadon statue of the Buddha

—
右 현재높이 9.9
용혈암지 시굴조사 출토

070

불상 편
靑瓷 佛像 片
Celadon statue of the Buddha

—
현재높이 10.7
용혈암지 시굴조사 출토

071

불상 편
靑瓷 佛像 片
Celadon statue of the Buddha

—
右 현재높이 9.2
용혈암지 시굴조사 출토

강진청자박물관 학술총서 17

강진 고려청자의 최근 발굴조사 성과 특별전

SPECIAL EXHIBITION

RECENT EXCAVATIONS OF
GANGJIN CELADONS

총괄
강진청자박물관

기획
오진동 청자박물관장

진행
박정식 조은정 조수선 강진청자박물관
한성욱 한윤선 이수경 민족문화유산연구원

본문
조은정 강진청자박물관

자료제공
(재)민족문화유산연구원

사진
김광섭 K-art Studio

디자인
그라픽네트 송인혜 한겨레

인쇄
우일인쇄공사

발행
강진청자박물관
전남 강진군 대구면 청자촌길 33
Tel. 061-430-3752

©2013 강진청자박물관

ISBN 978-89-960064-7-3 93090

이 책의 수록된 사진자료의 사용권한은 강진청자박물관에 있습니다.